

# barrière Lagune

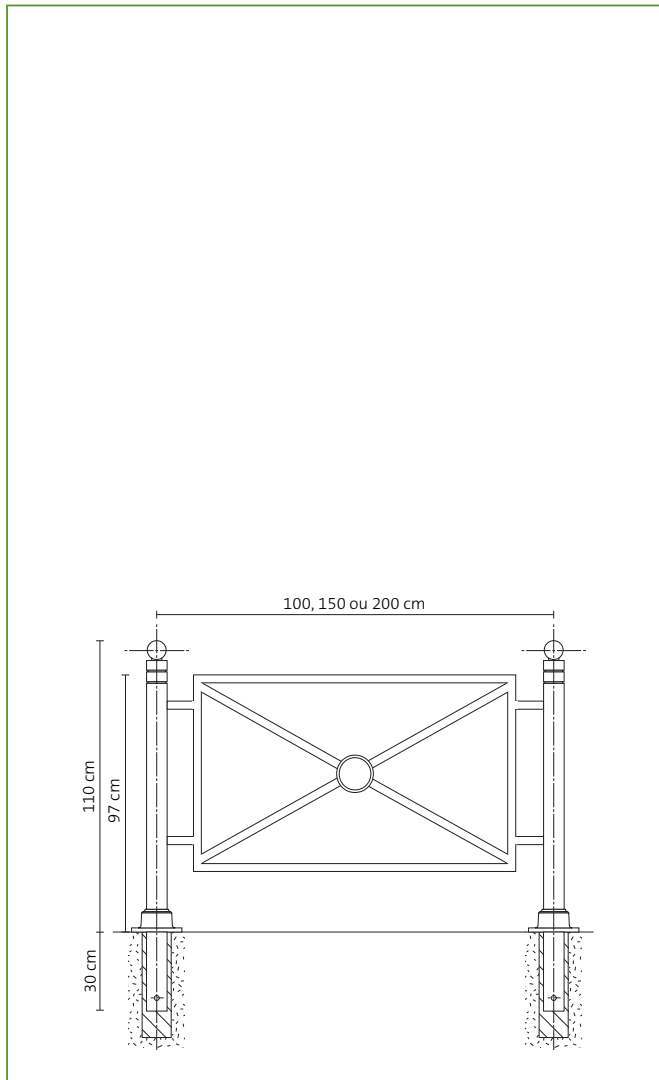

- Barrière défensive et décorative.
- Deux tubes en acier  $\varnothing$  76 mm, ép. 3,2 mm suivant norme NF A 49-145
- Cadre en tube acier 30 x 30 mm, ép. 2 mm suivant norme NF A 49-643
- Têtes en acier et embases décoratives en fonte mécanique aciérée suivant norme NF A 32-101
- Têtes emmanchées à la presse
- Hauteur hors sol : 110 cm
- Poids : 44 kg (avec embases décoratives)  
38 kg (sans embases décoratives)
- Disponible en versions continue et amovible
- Possibilité de réaliser un blason personnalisé

## Finition

- Métallisation au zinc + apprêt primaire époxy au phosphate de zinc + peinture polyuréthane
- Coloris : RAL au choix

## Scellement

- Par rapport au revêtement, carottage  $\varnothing$  11 cm, profondeur 40 cm